

BaltiK.

ФАБРИКА ФИЛЬТРОВ

Фабрика Фильтров – BaltiK.

Паспорт-инструкция

Секция Карманных Фильтров – СКФ

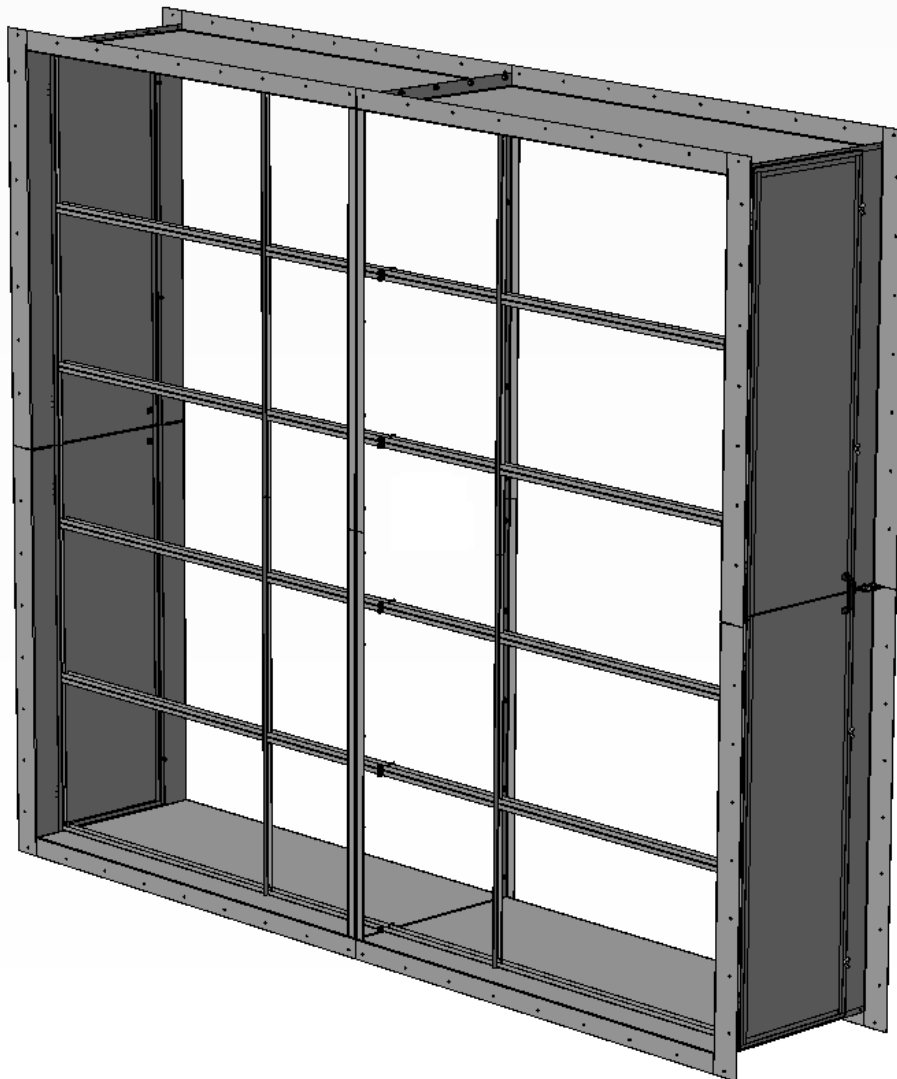

СОДЕРЖАНИЕ

1.	Описание	3
2.	Схема	3
3.	Общее устройство	4
4.	Маркировка	4
5.	Технические характеристики	5
6.	Габаритно-присоединительные размеры	6
7.	Техническое обслуживание	6
8.	Упаковка, хранение, транспортировка	6
9.	Гарантийные обязательства	7
10.	Свидетельство о приемке	7
11.	Адрес и контакты изготовителя	7
12.	Учёт технического обслуживания	8

1. ОПИСАНИЕ

Секция карманных фильтров типа СКФ предназначена для установки и герметизации карманных фильтров типа ФяК, угольных компактных фильтров ФяС-С-К и складчатых компактных фильтров ФяС-К в системах приточной, вытяжной вентиляции и кондиционирования воздуха различных зданий. Секция размещается в составе вентиляционной системы и является её частью. В секции размещаются карманные фильтры типа ФяК с габаритными размерами входного сечения 500х500 мм или 592х592 мм классов очистки от G3 до F9 и длиной карманов до 600мм. В секции СКФ 2-го типоразмера для фильтров с размерами входного сечения 592х592 могут устанавливаться складчатые компактные фильтры ФяС-К и угольные компактные фильтры ФяС-С-К.

2. СХЕМА



Рис.2 Схема секции карманного фильтра

1 - корпус; 2 - 2 фланца; 3 - дверь; 4 - поворотная защелка; 5 - фильтр (кроме СКФ 2/6х5); 6 - 2 штуцера.

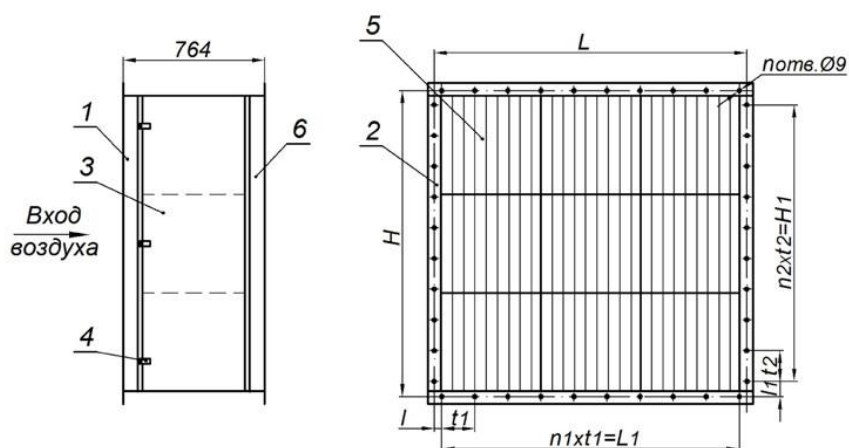

Рис.3 Схема секции карманного фильтра СКФ 2/6х5; 2/6х6

1 - корпус; 2 - 2 фланца; 3 - дверь; 4 - поворотная защелка; 5 - фильтр; 6 - 2 штуцера.

3. ОБЩЕЕ УСТРОЙСТВО

Секция карманного фильтра (рис.1) состоит из металлического корпуса (1), имеющего на входе и выходе фланцы (2) для присоединения к фланцам вентиляционных систем, посредством болтовых соединений через уплотнительную резину. С одной из сторон корпус СКФ имеет двери (3), которые уплотняются с корпусом, за счет размещенного на них специального уплотнения, и прижимов (4). Двери могут быть справа (П) или слева (Л) по ходу движения воздуха.

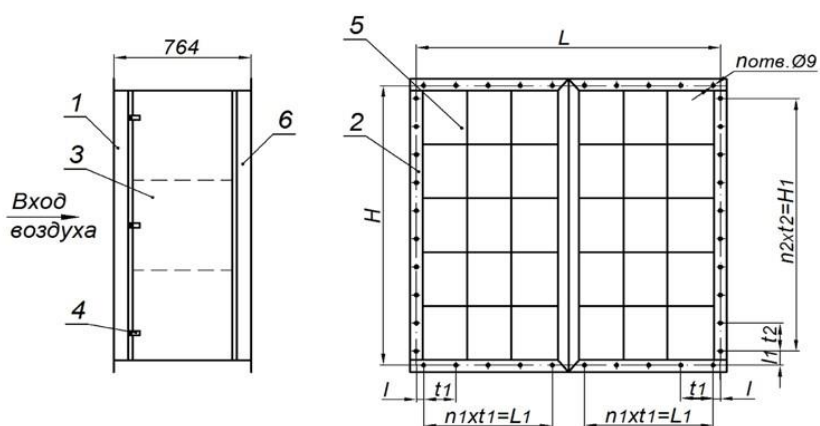
Внутри корпуса ярусами размещаются карманные фильтры (5), которые вдвигаются в корпус по направляющим, размещенным сверху и снизу каждого яруса. Уплотнение рамок карманных фильтров в направляющих корпуса осуществляется за счет их поджатия к резиновому уплотнению, наклеенному на одной из сторон направляющих. В одном ярусе уплотнение фильтров между собой и стенкой СКФ осуществляется с помощью резиновых уплотнений, наклеенных на вертикальные торцевые поверхности рамок ФяК, ФяС-К. В обозначение фильтров ФяК, ФяС-К для снаряжения СКФ добавляется индекс "У", обозначающий наличие указанных уплотнений.

На рис.3 показана секция карманного фильтра СКФ 2/6х5, состоящая из 2-х секций СКФ 2/3х5, соединяемых вместе при монтаже. Обслуживание секции (замена фильтров), в этом случае, осуществляется через двери, расположенные с обеих сторон.

Манометры и фильтры ФяК, ФяС-К, ФяС-С-К для секции СКФ поставляются отдельно и устанавливаются после монтажа секции в вентиляционной системе.

4. МАРКИРОВКА

Пример маркировки секции СКФ:

СКФ-0(2)/3х1П(Л)

Расшифровка:

0 - типоразмер секции (для фильтров ФяК 500х500 мм); 2 - типоразмер секции (для фильтров ФяК 592х592 мм); 3х1 - количество фильтров (3 по ширине, 1 по высоте);

П - правое исполнение (дверь расположена с правой стороны по ходу движения воздуха); Л - левое исполнение (дверь расположена с левой стороны по ходу движения воздуха).

Примечание: в стандартную комплектацию секций СКФ фильтры и манометры не входят и заказываются отдельно, с указанием класса очистки, количества карманов и наличия уплотнения на боковой стороне рамки ФяК или ФяС-К или ФяС-С-К.

5. ТЕХНИЧЕСКИЕ ХАРАКТЕРИСТИКИ

Таблица 1

Наименование	Размерность	Величина																							
		Код СКФ																							
		0/1x1	0/1x2	0/2x1	0/2x2	0/2x3	0/3x1	0/3x3	0/3x4	2/1x1	2/1x2	2/1x3	2/2x1	2/2x2	2/2x3	2/2x4	2/3x1	2/3x2	2/3x3	2/3x4	2/3x5	2/4x4	2/4x5	2/6x5	2/6x6
Номинальная производительность фильтров ФяК	м³/ч	2500 - 2850	5000 - 5700	5000 - 5700	10000 - 11400	15000 - 17100	7500 - 8550	22500 - 25650	30000 - 34200	3500 - 4000	7000 - 8000	10600 - 12000	7000 - 8000	14000 - 16000	21000 - 24000	28000 - 32000	10500 - 12000	21000 - 24000	31500 - 36000	42000 - 48000	52500 - 60000	56000 - 64000	70000 - 80000	105000 - 120000	122400 - 144000
Номинальная производительность фильтров ФяС-К для классов F6; F7; F8; F9	м³/ч									4250	8500	12750	8500	17000	25500	34000	12750	25500	38250	51000	63750	68000	85000	127500	153000
Начальное аэродинамическое сопротивление фильтров ФяК при номинальной производительности для классов:	Па																								
G3		20 - 40																							
G4		40 - 60																							
F5		60 - 70																							
F6		80 - 90																							
F7		90 - 110																							
F8/9		120 - 160																							
Количество фильтров ФяК; ФяС-К	шт.	1	2	2	4	6	3	9	12	1	2	3	2	4	6	8	3	6	9	12	15	16	20	30	36
Рекомендуемое конечное сопротивление G3-G4	Па	250																							
F5-F8/9	Па	450																							

6. ГАБАРИТНО-ПРИСОЕДИНИТЕЛЬНЫЕ РАЗМЕРЫ СЕКЦИЙ СКФ, ММ.

Таблица 2

Код СКФ	L	H	L ₁	H ₁	t ₁	t ₂	l	L ₁	n	n ₁	n ₂	Масса без фильтров, кг
0/1x1	544	562	500	480	250	160	22	41	28	2	3	27,5
0/1x2	544	1108	500	1025	250	205	22	41,5	36	2	5	56
0/2x1	1037	568	1000	480	250	160	18,5	44	36	4	3	58
0/2x2	1056	1108	1000	1000	200	200	28	54	48	5	5	94
0/2x3	1066	1626	1000	1400	200	200	33	113	56	5	7	114
0/3x1	1540	571	1500	480	250	160	20	45,5	44	6	3	77
0/3x3	1576	1615	1505	1330	215	190	35,5	142,5	64	7	7	156
0/3x4	1576	2144	1505	2025	215	225	35,5	54	72	7	9	180
2/1x1	646	684	600	570	200	190	23	57	32	3	3	32
2/1x2	646	1296	600	1140	200	190	23	78	44	3	6	79
2/1x3	646	1906	600	1710	200	190	23	98	56	3	9	110
2/2x1	1260	684	1200	570	200	190	30	57	44	6	3	70
2/2x2	1260	1296	1200	1140	200	190	30	78	56	6	6	108
2/2x3	1260	1906	1200	1710	200	190	30	98	68	6	9	153
2/2x4	1260	2520	1200	2280	200	190	30	120	80	6	12	200
2/3x1	1836	684	1800	570	200	190	18	57	56	9	3	97
2/3x2	1836	1296	1800	1140	200	190	18	78	68	9	6	135
2/3x3	1836	1906	1800	1710	200	190	18	98	80	9	9	123
2/3x4	1836	2520	1800	2280	200	190	18	120	92	9	12	277
2/3x5	1836	3130	1800	2850	200	190	18	140	104	9	15	308
2/4x4	2428	2520	2400	2280	200	190	14	120	104	12	12	350
2/4x5	2428	3138	2400	2850	200	190	30	120	116	12	15	500
2/6x5	3708	3130	1800	2850	200	190	18	140	144	9	15	628
2/6x6	3708	3746	1800	3420	200	190	17	163	224	9	18	700

7. ТЕХНИЧЕСКОЕ ОБСЛУЖИВАНИЕ

В процессе эксплуатации фильтров (рис. 2 и 3) следует контролировать их аэродинамическое сопротивление по показаниям манометра, присоединенного к штуцерам (6) секции СКФ.

При достижении величины перепада давления, указанной в проекте, или исходя из располагаемого давления в вентиляционной системе, необходимо производить замену фильтров.

Изготовитель оставляет за собой право внесения изменений в конструкцию без ухудшения технических характеристик продукции

8. УПАКОВКА, ХРАНЕНИЕ, ТРАНСПОРТИРОВКА.

- СКФ поставляется в собранном и упакованном виде без консервации.
- При транспортировании устройство должно быть установлено в позиции вертикальной и защищено от перемещения и переворачивания.
- СКФ следует транспортировать и хранить в условиях, исключающих его механическое повреждение.
- СКФ хранить в закрытых отапливаемых помещениях с наличием вентиляции.

9. ГАРАНТИЙНЫЕ ОБЯЗАТЕЛЬСТВА.

- Гарантийный срок эксплуатации СКФ при соблюдении потребителем правил эксплуатации, транспортировки, хранения и условий категории размещения - 12 месяцев со дня продажи.
- В течение срока гарантии предприятие-изготовитель обязуется оказывать помощь для устранения неисправностей, возникших при выпуске продукции.
- При нарушении потребителем правил транспортировки, хранения и условий категории размещения предприятие-изготовитель ответственности не несет.
- Гарантийный срок эксплуатации не распространяется на фильтр-элемент, т.к. срок его эксплуатации зависит от конкретных условий.

10. СВИДЕТЕЛЬСТВО О ПРИЁМКЕ.

Картриджная аспирационная установка СКФ Заводской № _____

соответствует технической документации и признано годным для эксплуатации.

Сотрудник ОТК

личная подпись

число, месяц, год

_____/_____
подпись/расшифровка

М.П.

12. АДРЕС И КОНТАКТЫ ИЗГОТОВИТЕЛЯ.

Юридическое лицо: ООО "БПРС" ИНН/КПП 7817318717/781701001

Юридический адрес: 196655, г. Санкт-Петербург, г. Колпино, территория Ижорский з-д,
д. б/н, пом. 4Н, лит. АР

www.bprs-company.ru

8 (800) 250-40-23

info@bprs-company.ru

13. УЧЁТ ТЕХНИЧЕСКОГО ОБСЛУЖИВАНИЯ.

Дата	Количество дней работы после осмотра (с начала эксплуатации)	Вид технического обслуживания	Замечания о техническом состоянии изделия	ФИО, подпись ответственного Лица
	120 (120 дней)			
	120 (240 дней)			
	120 (360 дней)			
	120 (480 дней)			
	120 (600 дней)			
	120 (720 дней)			
	120 (840 дней)			
	120 (960 дней)			
	120 (1080 дней)			